

COCHECITO DÚO

Manual de usuario:

Seguridad e instrucciones de uso.

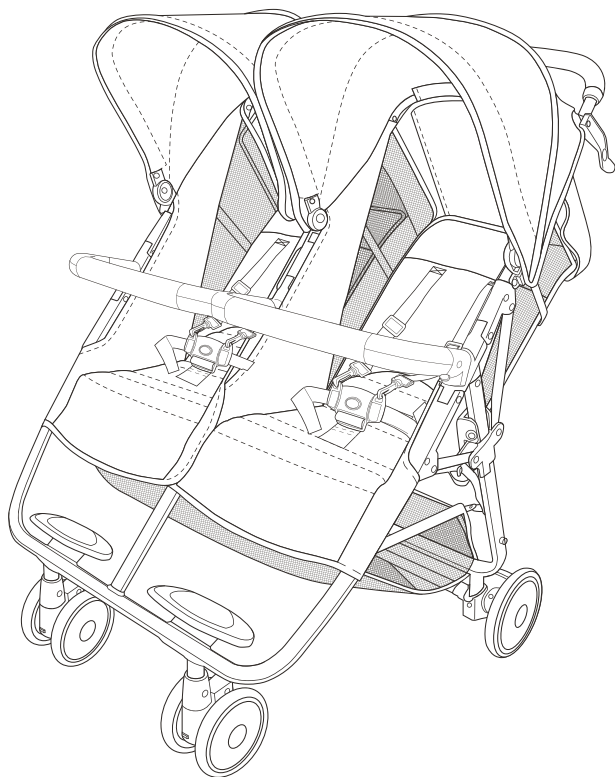

Índice

Cuidado y mantenimiento.	01
Consejos de seguridad / Garantía.	02
Accesorios y partes incluidas	03
Armado cochecito.	04
Ruedas: Armado.	04
Capota.	05
Barra frontal.	05
Frenos.	05
Respaldo.	06
Cinturón de seguridad.	07
Desarme cochecito.	07
Plegado cochecito.	08

• Cuidado y mantenimiento.

- Controle las etiquetas de designación textil en cada caso.
- Compruebe de forma periódica que los frenos, ruedas, cerraduras, elementos de conexión, sistemas de cintas y las costuras funcionan adecuadamente.
- No exponga el producto bajo la luz fuerte del sol.
- Después de su uso bajo la lluvia o nieve, el vehículo debe secarse para evitar la oxidación.
- Cuide, limpie y compruebe el producto regularmente para su mantenimiento.

Consejos de seguridad / Garantía.

Por favor, lea este manual de usuario cuidadosamente, antes de usar el producto. Si no está seguro de algún punto de la guía, por favor comuníquese con nuestra oficina. (Ver dorso)

- GUARDAR LAS PARTES PEQUEÑAS NO UTILIZADAS Y OTROS OBJETOS FUERA DEL ALCANCE DE LOS NIÑOS. Deshágase de las partes no deseadas una vez que el producto ha sido completamente armado y se encuentre satisfecho con tal.
 - El vehículo fue diseñado para niños de 0 meses hasta un peso de 20kgs.
 - Asegúrese que todos los dispositivos estén bloqueados antes de usar.
 - Recuerde activar el freno cuando no esté utilizando el producto. En tal caso, aún aplicando el freno, se recomienda no dejar a los niños desatendido y sin la debida supervisión.
 - Para evitar daños, mantenga el niño lejos cuando arme y desarme el vehículo.
 - No coloque ningún accesorio adicional que no venga incluido en el vehículo. Los accesorios que no fueron aprobados por el productor, no deben ser usados.
 - Cualquier peso colgado sobre las manijas traseras del cochecito, pueden causar inestabilidad.
 - Siempre utilice la correa de seguridad de la entrepierna junto al cinturón de seguridad.
- **Garantía de 12 meses.**

• Accesorios y partes incluidas.

Compruebe que ha recibido todos los accesorios indicados.

A- Estructura cochecito.

B- Barra frontal.

C- Par ruedas delanteras.

D- Par ruedas traseras.

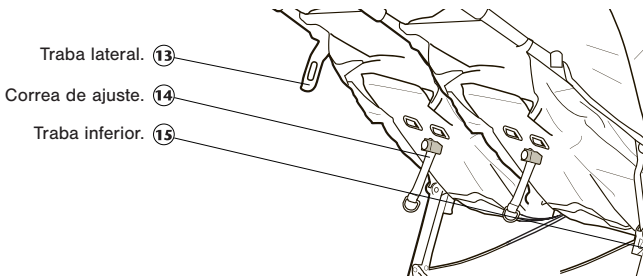
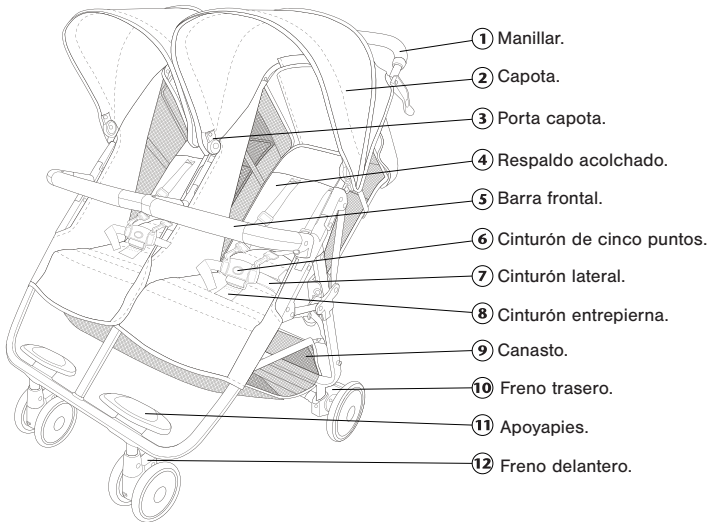
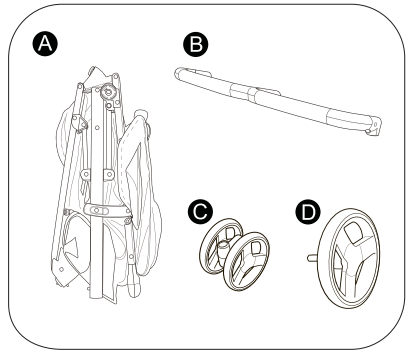

• Armado cochecito.

• Paso 1.

Destrabe la barra lateral (A). Agarrar la manija (B) y tire hacia arriba hasta que el cochecito se abra completamente con un CLIC audible. Asegúrese que los frenos estén en la posición abierta.

Trabe la barra lateral (C).

ATENCIÓN: Levante y agite el coche para asegurarse que se encuentra bloqueado por completo.

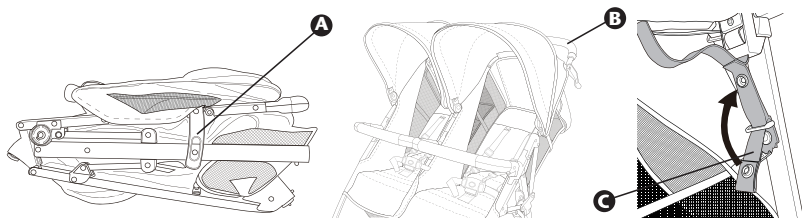

• Ruedas.

• Paso 1.

Ensamblar las ruedas frontales (D) dentro de la pata frontal de la estructura (E) hasta que éste trabe adentro con un CLIC audible.

NOTA: Para quitar las ruedas giratorias, pulse la pestaña de cierre y desplazar la rueda hacia fuera.

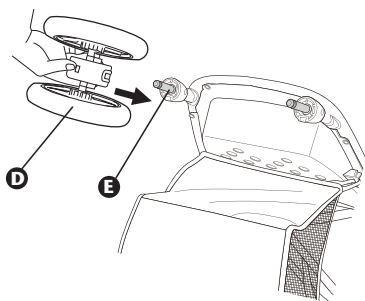

• Paso 2.

Instalar las ruedas traseras (F) en el tren trasero (G). Asegurese que cada rueda trabe en su posición con un CLIC audible. Tire de las ruedas traseras para asegurarse que estén bien cerradas.

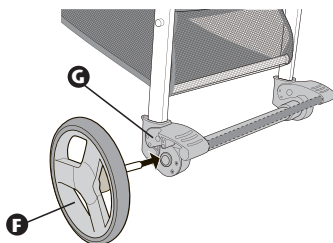

• **Capota y barra frontal.**

• **Paso 1.**

Instale el eje lateral de la capota (H) en cada soporte (I) hasta que encaje en su lugar. Tire hacia arriba la capota para asegurarse que esté correctamente colocado. Sujete el velcro que se encuentra en ambos lados.

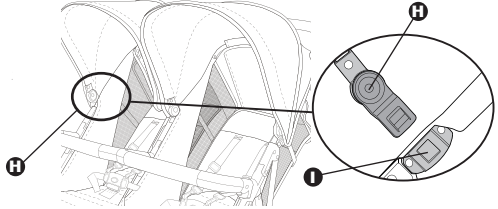

• **Paso 2.**

Tire el aro de la capota (I) hacia fuera para extender la capota. Presione la capota hacia dentro de la manija para cerrar.

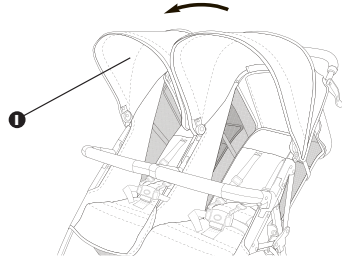

• **Paso 2.**

Instale la barra frontal (J) en los soportes de la bandeja (K). Asegure las cerraduras de la bandeja en su posición con CLICKS audibles. Tire de la bandeja del niño para asegurarse que está bloqueado en su lugar.

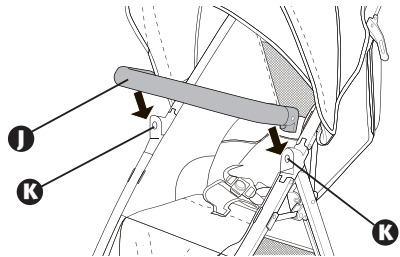

• **Frenos.**

• **Paso 1.**

Párese sobre la palanca del freno trasero (A) para bloquear las ruedas traseras en el cochecito. Para liberar los frenos, levante las palancas de freno.

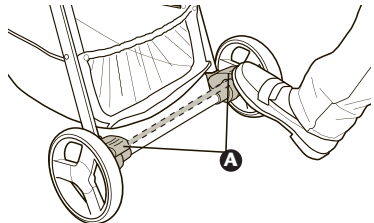

ATENCIÓN: Siempre utilice los frenos al estacionar el coche. Empuje el coche hacia delante para asegurarse que los frenos estén bien fijados .

• **Paso 2.**

Las trabas frontales mejoran el manejo sobre terreno irregular. Para mantener las ruedas giratorias sobre un eje, tire hacia arriba la traba frontal (B).

Baje la traba frontal para restaurar la accion giratoria de la rueda.

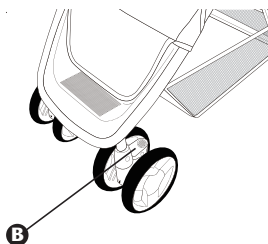

• **Paso 3.**

Presione el botón de liberación de la rueda trasera (J) situado en el fondo de la palanca de freno (K), luego hacer andar las ruedas sobre el eje.

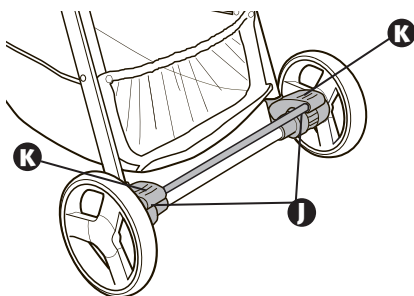

• **Respaldo.**

• **Paso 1.**

Para reclinar el asiento, presione el boton para liberar la correa (C) y de ese modo se permite reclinar el asiento.

Para subir el asiento, sostenga el botón con forma (D), luego presione el mismo y deslice para ajustar (C) hacia arriba el asiento.

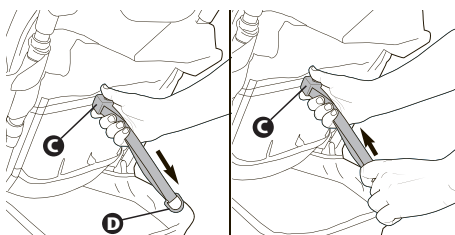

ATENCIÓN: Para evitar lesiones graves, NO subir o reclinar el asiento con el niño en el coche.

• **Cinturón de seguridad.**

• **Paso 1.**

Coloque el cinturón de la entrepierna (E) entre las piernas del bebé. Inserte ambos cinturones laterales dentro de la parte plástica (F).

Coloque cada gancho de cada correa para el hombro (G) en la parte de arriba de los clips del cinturón. Afloje el cinturón (H) para ajustar el arnés o cinturón lateral.

NOTA: Incluso cuando se sujeta el cinturón de seguridad, tenga cuidado de no dejar que el niño se salga o se pare. Nunca use los cinturones de seguridad rasgado o deshilachado.

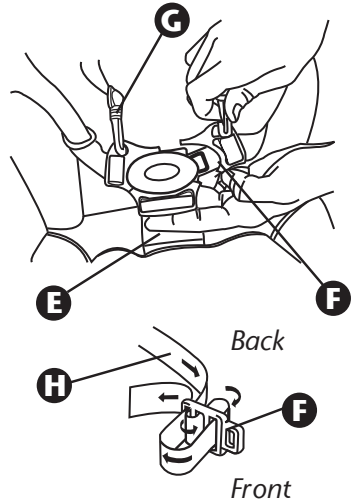

• **Desarme cochecito.**

• **Paso 1.**

Presione el botón de liberación (L). Quite las partes de las ruedas frontales (M). Las ruedas pueden ser removida

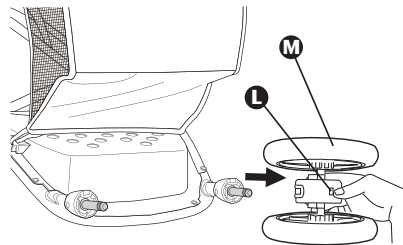

• **Paso 2.**

Para abrir la barra frontal (N), presione la traba (O) en ambos lados de la misma.

Para sacar la barra frontal (N), presione ambos lados de la traba y quite la misma del coche.

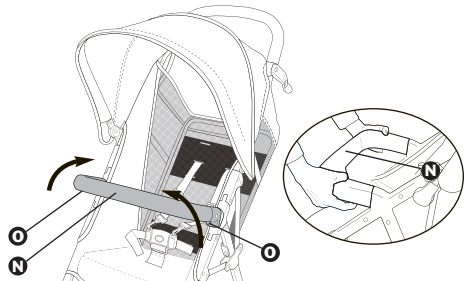

• Plegado cochecito.

ADVERTENCIA Se debe tener cuidado al plegar o desplegar el coche para evitar lesiones en las zonas de articulación de las manos.

Para plegar el coche bloquear las ruedas delanteras giratorias, bloquear los frenos traseros, cierre la cubierta, retirar a su hijo, y ajustar el respaldo en posición vertical.

• Paso 1.

Empuje la cerradura del asiento plegado hacia adentro (P) mientras tira hacia arriba de la correa (Q).

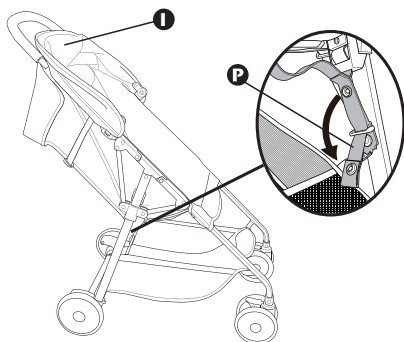

• Paso 2.

Pliegue el bloque inferior situado en el asiento (R).

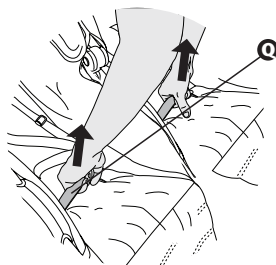

• Paso 3.

Para desplegar el coche, desbloquear el pestillo de pliegue (R), y luego agarre la manija y tirar hacia arriba hasta que escuche que el coche se abre completamente con un clic audible.

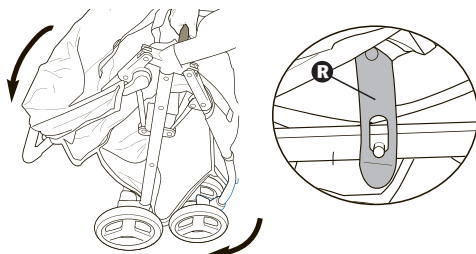

Carestino®

Ante cualquier consulta, no dude en comunicarse con nosotros:

Tel: (011) 3221 9210 / Whatsapp: (011) 15 6656 6033

e-mail: ventas@carestino.com

Visite la web para conocer todos nuestros productos:

www.carestino.com